

LENKSÄULE (Abbildung 6-1)

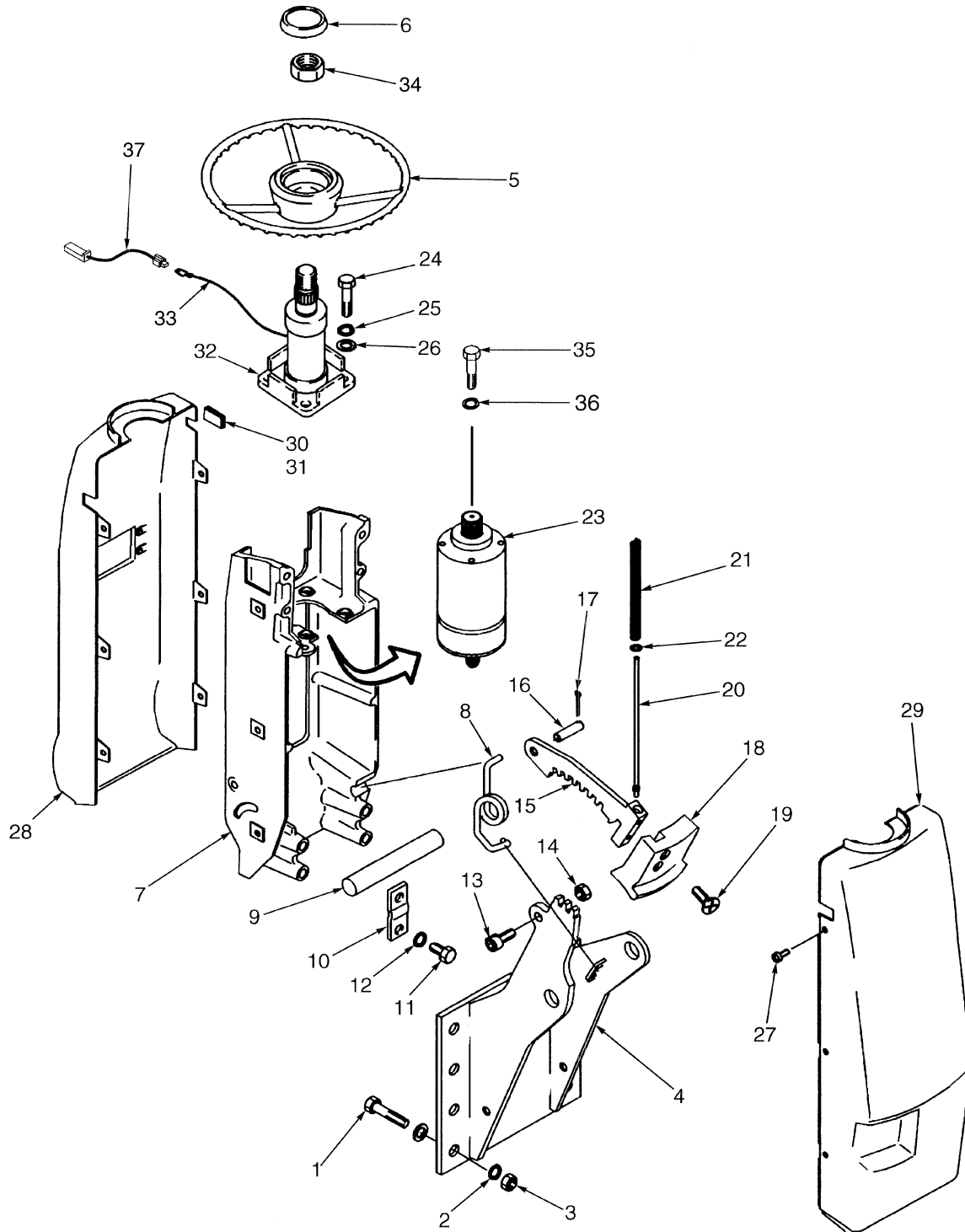

HP220266

LENKSÄULE

BILD	TEILE-NR.	BESCHREIBUNG	ANZAHL
1	136985	Schraube	4
2	292682	Federring	4
3	136692	Mutter	4
4	1337043	Halter	1
5	1329250	Lenkrad.....	1
6	1347135	Hupenknopf	1
7	1343573	Halter	1
8	1378600	Feder	1
9	1335987	Welle	1
10	1335967	Platte	2
11	136749	Schraube	4
12	292681	Federring	4
13	296010	Schraube	1
14	302400	Gegenmutter.....	1
15	1364271	Klinke.....	1
16	1343607	Stift	1
17	15212	Splint.....	1
18	1343574	Verriegelung Drehknopf.....	1
19	296472	Schraube	2
20	1343572	Stange	1
21	1343537	Feder	1
22	320155	Scheibe.....	1
23	1471330	Pumpe (☞ Abbildung 6-2)	1
24	16815	Schraube	4
25	15155	Federring	4
26	15134	Scheibe.....	8
27	1337196	Schraube	6
27	1507923	Schraube (Optional)	6
28	1376744	Deckel (Oben).....	1
29	1376745	Deckel (untere)	1
30	1343597	Stopfen (mit Fahrtrichtungsanzeiger)	1
31	1376743	Stopfen (ohne Fahrtrichtungsanzeiger)	1
32	1453687	Lenksäule	1
33	1382556	Anschlußsatz (Hupe).....	1
34	345423	Mutter	1
35	293692	Schraube	1
36	293779	Federring	1
37	1478836	Kabelbaum	1

HANDPUMPE (Abbildung 6-2)

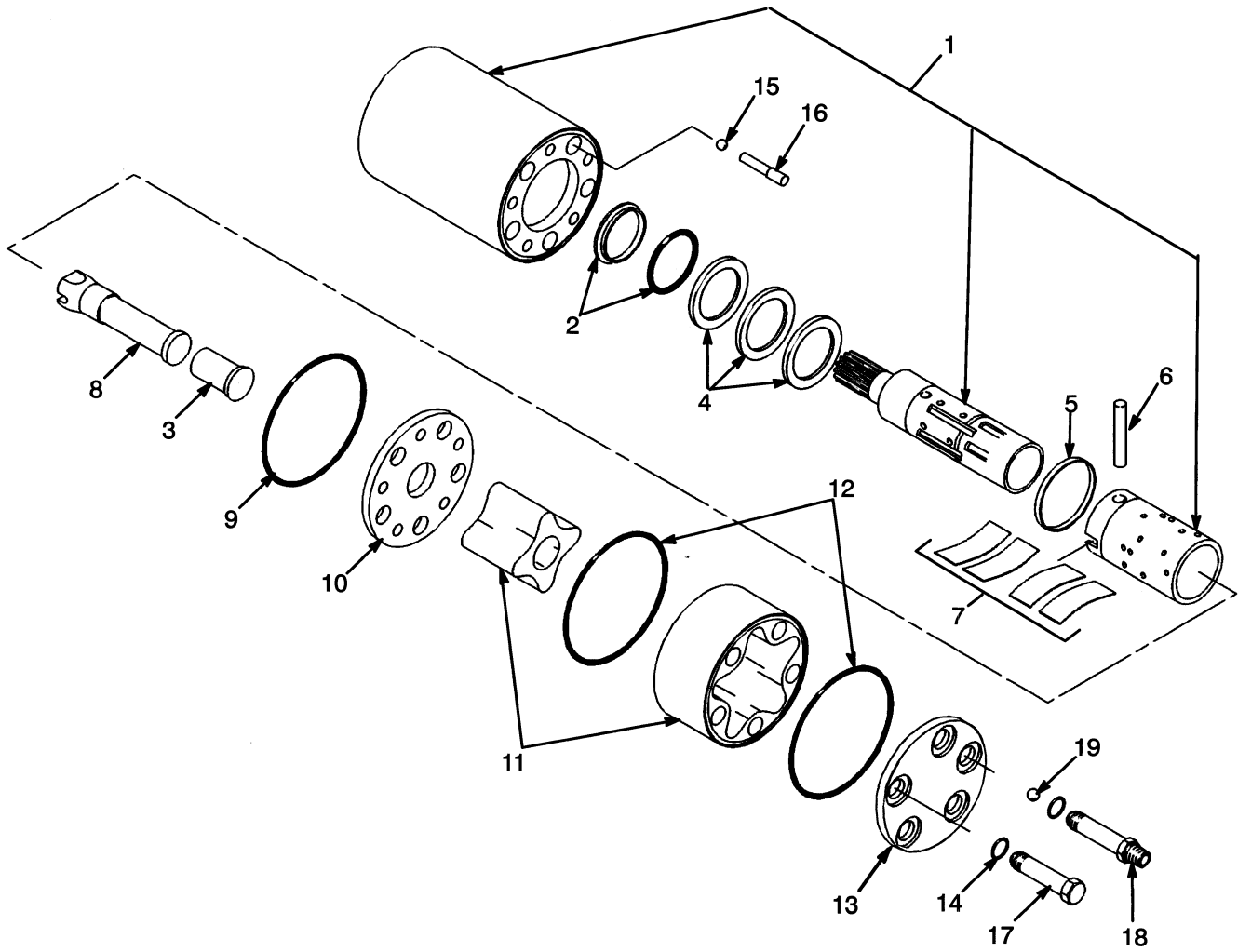

HP220251

HANDPUMPE

BILD	TEILE-NR.	BESCHREIBUNG	ANZAHL
	1471330	Pumpe	1
1	Gehäuse.....	1
1	Kolben	1
1	Hülse	1
2	Dichtung	1
3	1475772	Stange	1
4	1451698	Stift	1
5	1455770	Kreis	1
6	1451698	Stift	1
7	1455771	Federsatz	1
8	1451700	Welle	1
9	O-Ring	1
10	1451703	Platte	1
11	1490747	Zahnrad Satz.....	1
12	O-Ring	2
13	1455773	Deckel	1
14	O-Ring	5
15	1355335	Kugel	1
16	1451696	Stopp	1
17	1455774	Schraube	1
18	1455775	Schraube	4
19	1451707	Kugel	1
	1455778	Dichtsatz (Einschließlich Posten 2, 9, 12, 14)	1

NACHLAUFACHSE (Abbildung 6-3)

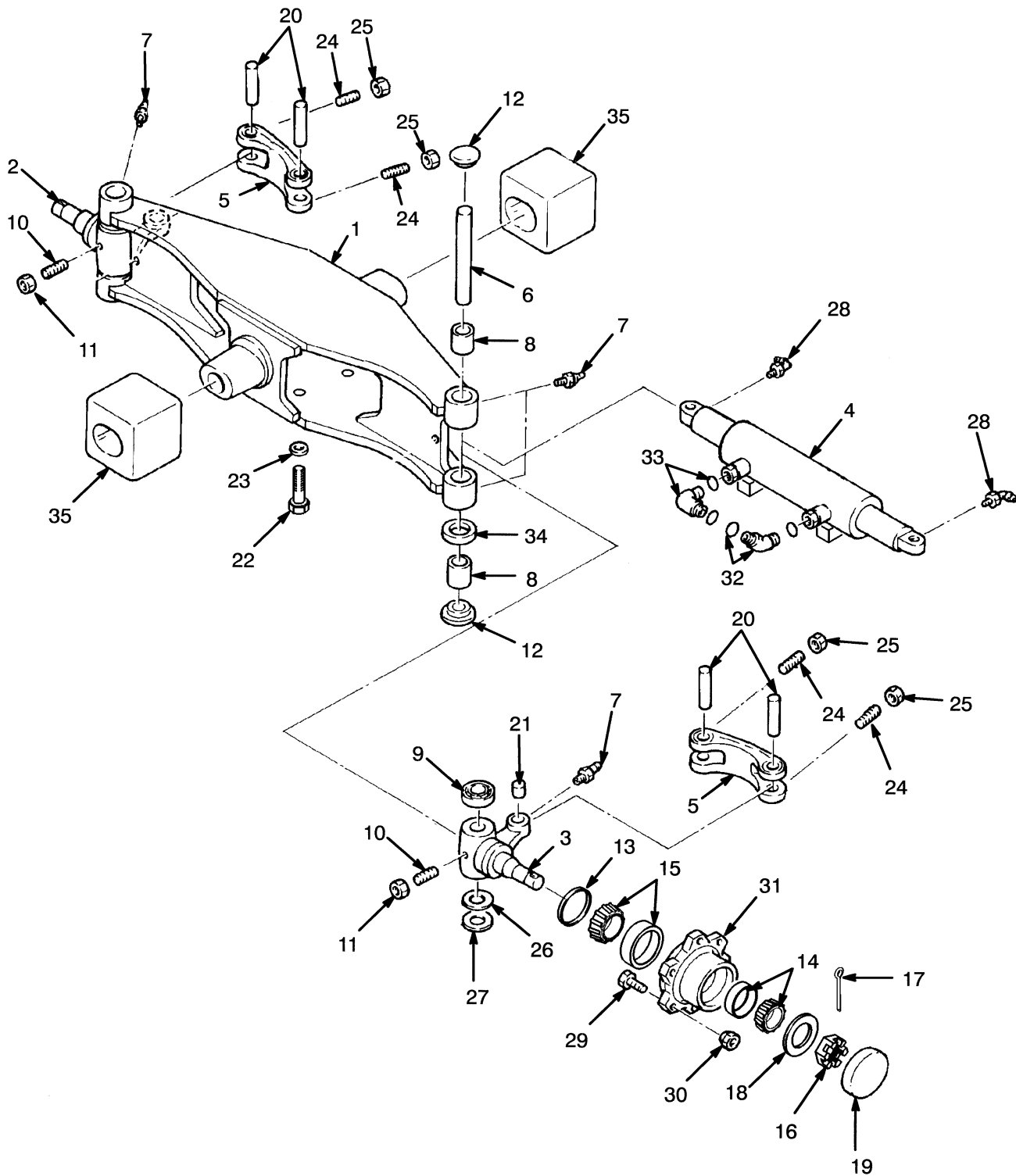

HP220394

NACHLAUFACHSE

BILD	TEILE-NR.	BESCHREIBUNG	ANZAHL
1	2029874	Lenkachse	1
2	2026731	Achsschenkel (Links).....	1
3	2026732	Achsschenkel (Rechts).....	1
4	2035116	Lenkzylinder (☞ Abbildung 6-4)	1
5	2051108	Gestänge	2
6	2026734	Stift	2
7	2305757	Schmiernippel.....	6
8	2026735	Nadellager	4
9	2026736	Lager	2
10	2026737	Schraube	2
11	2022946	Mutter	2
12	2022555	Dichtung	4
13	2021898	Öldichtung	2
14	2021802	Lager	2
15	2021803	Lager	2
16	2021889	Mutter	2
17	2021885	Splint.....	2
18	2021801	Scheibe.....	2
19	2021800	Deckel.....	2
20	2021793	Stift	4
21	2021794	Verbindungsstück	2
22	293684	Schraube	4
23	296426	Scheibe.....	4
24	302146	Schraube	2
25	2021892	Mutter	4
26	2026738	Ausgleichscheibe (0,203 mm)	2
27	2023009	Ausgleichscheibe (0,508 mm)	2
28	2021895	Schmiernippel.....	2
29	2021798	Bolzen.....	12
30	2021799	Radmutter	2
31	2021797	Nabe	2
32	16567	Anschluß.....	1
32	16483	O-Ring	1
33	16558	Anschluß.....	1
33	16483	O-Ring	1
34	2026739	Öldichtung	2
35	2021804	Polster.....	2

LENKZYLINDER (Abbildung 6-4)

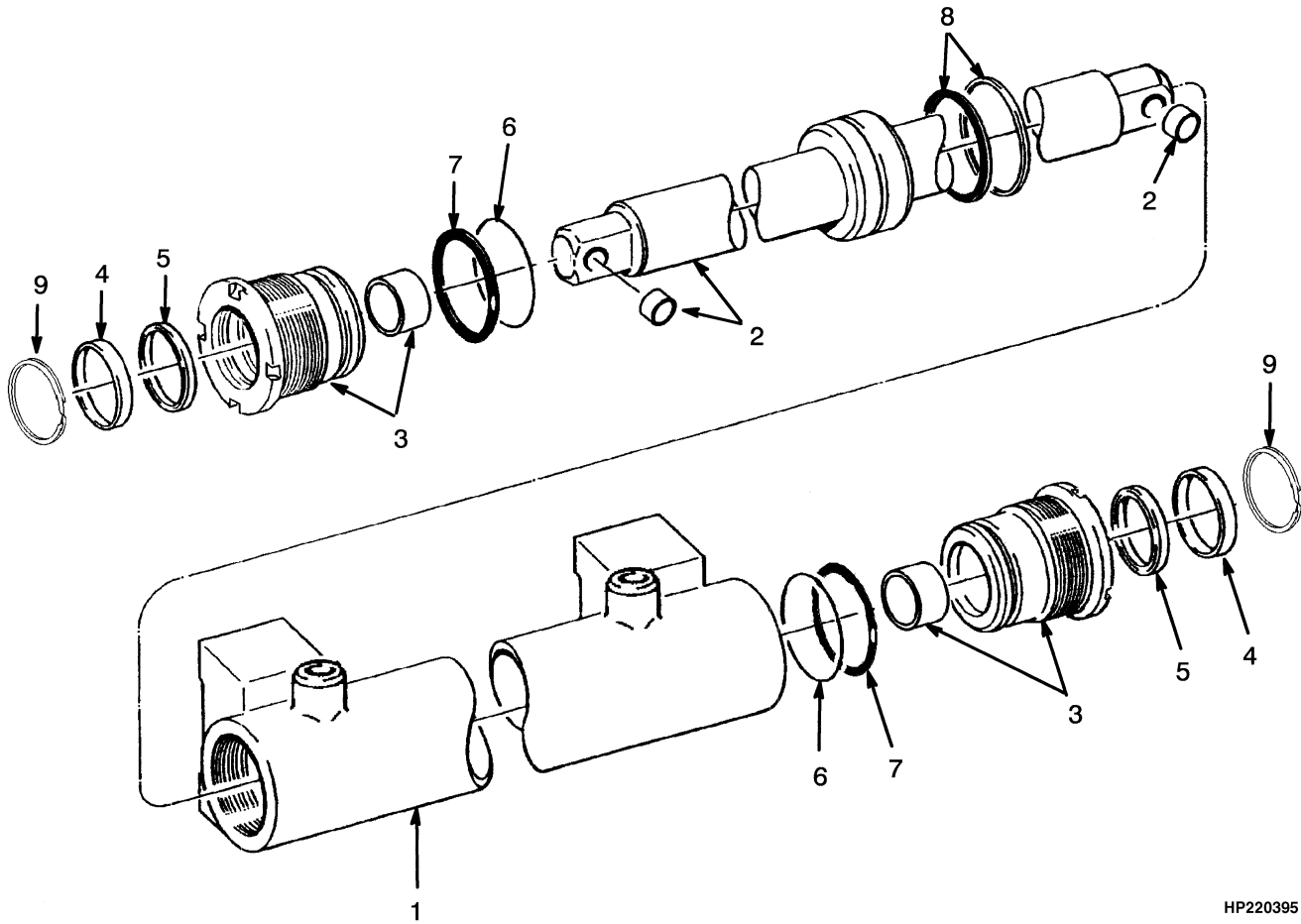

HP220395

BILD	TEILE-NR.	BESCHREIBUNG	ANZAHL
	2035116	Lenkzylinder	1
1	1367169	Rohr.....	1
2	2026820	Stange	1
2	2022923	Verbindungsstück.....	2
3	1367171	Führung.....	2
3	Buchse	2
4	Staub Dichtung.....	2
5	ABatterieentladeanzeigerchtung	2
6	O-Ring	2
7	O-Ring	2
8	Dichtung	1
9	Sprengring.....	2
	2026822	Dichtsatz (Einschließlich Posten 4-9)	1