

## DREHMOMENTWANDLER (Abbildung 5-1)

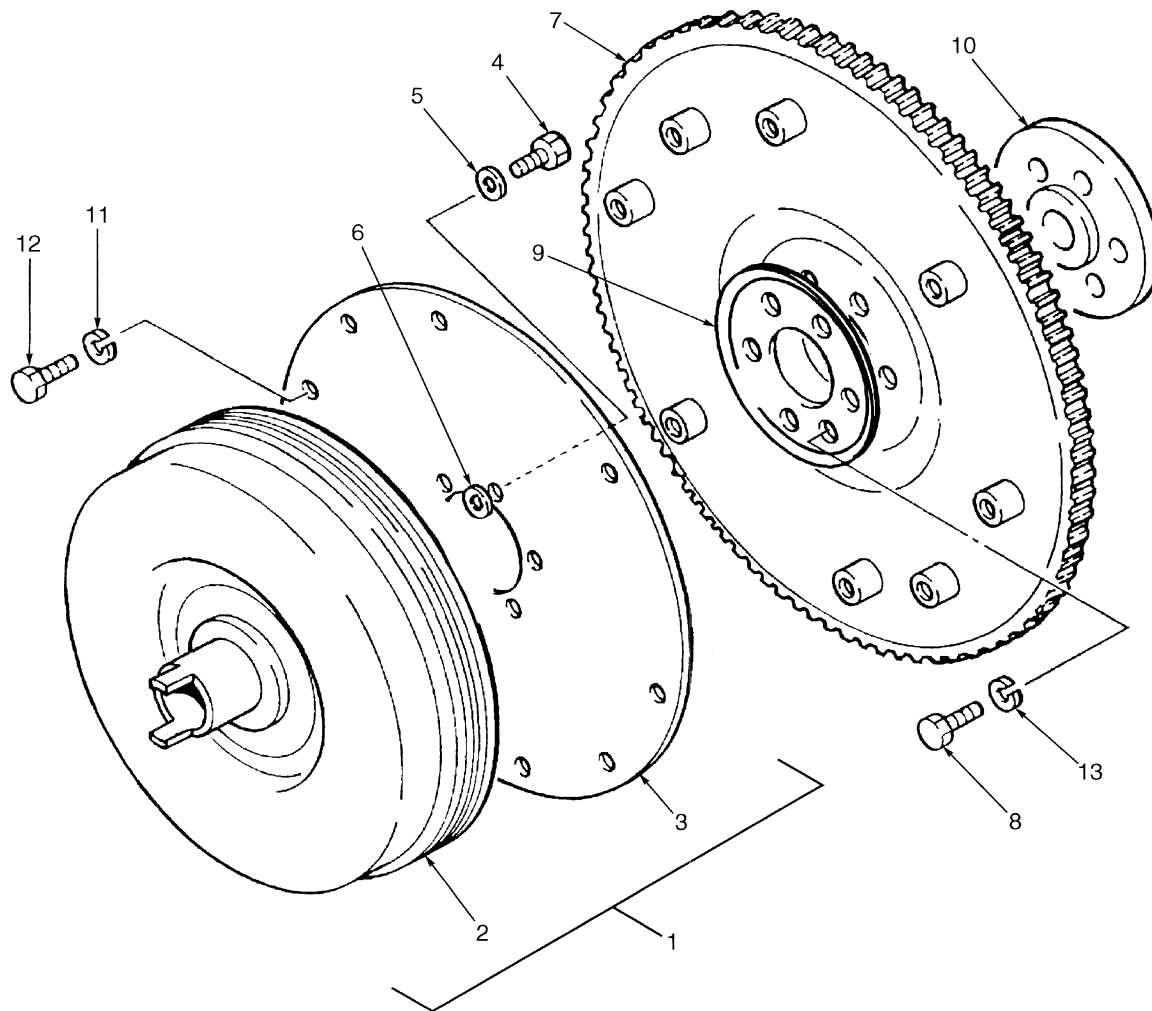

HP240332

**DREHMOMENTWANDLER**

BILD	TEILE-NR.	BESCHREIBUNG	ANZAHL
1	<b>ce</b> 2043273	Drehmomentwandler .....	1
1	<b>df</b> 2066340	Drehmomentwandler .....	1
2	.....	Konverter .....	1
3	2043437	Platte .....	1
3	2066341	Platte .....	1
4	293626	Schraube .....	6
5	296420	Scheibe .....	6
6	2026873	Scheibe .....	6
7	<b>b</b> 2030242	Schwungrad .....	1
7	<b>b</b> 2030240	Zahnkranz .....	1
7	<b>a</b> 2021368	Schwungrad .....	1
7	<b>a</b> 2034453	Zahnkranz .....	1
8	<b>a</b> 2021019	Bolzen .....	6
8	<b>b</b> 2021438	Bolzen .....	6
9	<b>b</b> 2021442	Grundplatte .....	1
10	<b>a</b> 2029546	Flansch .....	1
10	<b>b</b> 2043277	Flansch .....	1
11	292682	Federring .....	4
12	293626	Schraube .....	4
13	<b>b</b> 2021834	Scheibe .....	6

**FUSSNOTEN:**

- a** Diesel
- b** Flüssiggaskraftstoff
- c** ⇒ S/N E001B05319B (LPG)
- d** S/N E001B05320B ⇒ (LPG)
- e** ⇒ S/N E001B05335B (Diesel)
- f** S/N E001B05336B ⇒ (Diesel)

## LADEPUMPE (Abbildung 5-2)

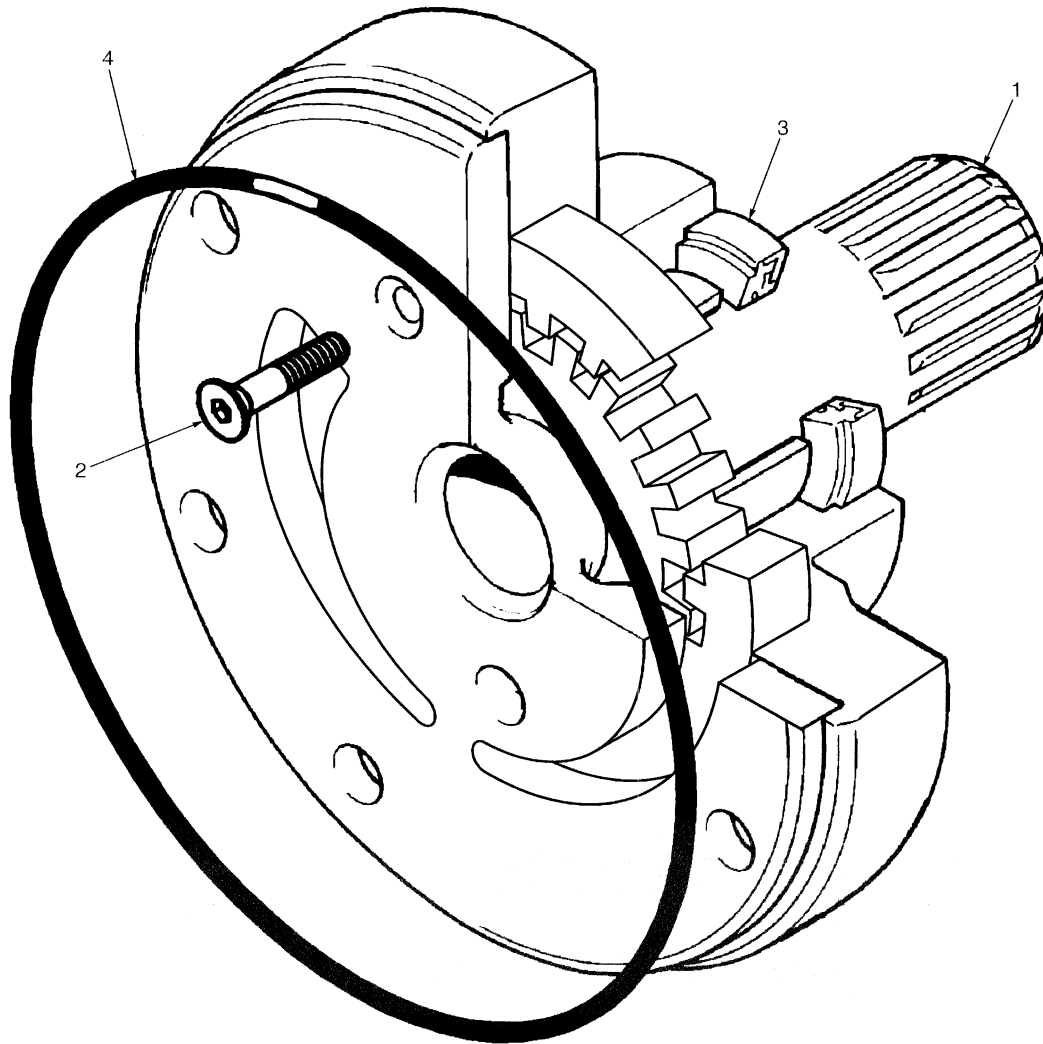

HP240333

BILD	TEILE-NR.	BESCHREIBUNG	ANZAHL
	2043272	Zahnradpumpe .....	1
1	.....	Welle .....	1
2	296462	Schraube .....	2
3	2023995	Öldichtung .....	1
4	2043438	O-Ring .....	1

**MAGNETVENTIL (Abbildung 5-3)**  
(⇒S/N E001B04762A (Diesel), ⇒S/N E001B04891A (LPG))

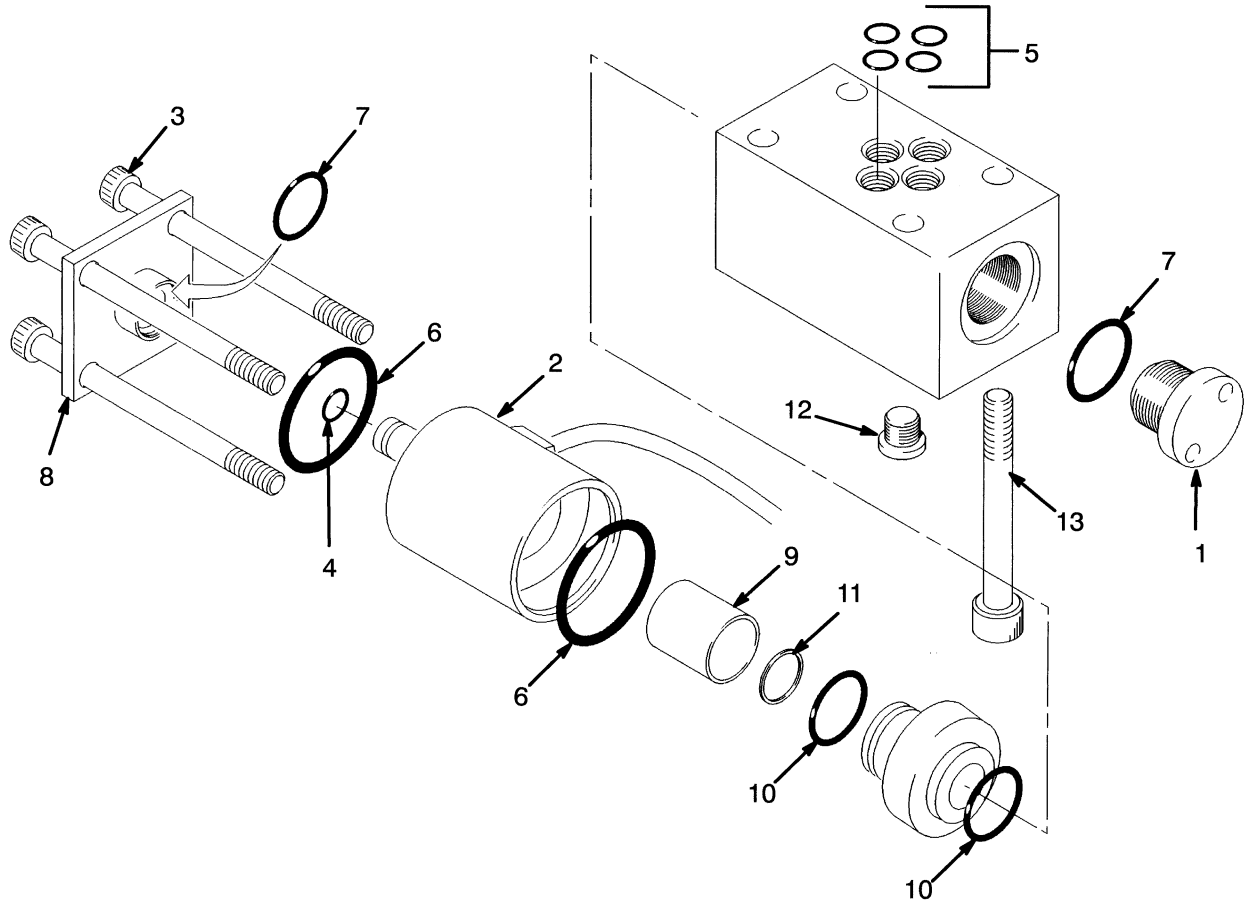

HP240334

BILD	TEILE-NR.	BESCHREIBUNG	ANZAHL
	2021325	Magnetventil .....	1
1	.....	Stopfen .....	2
2	1367603	Spule .....	1
3	1367604	Bolzen .....	4
4	.....	O-Ring .....	1
5	.....	O-Ring .....	4
6	.....	O-Ring .....	2
7	.....	O-Ring .....	2
8	.....	Stopfen .....	2
9	1367607	Rohr.....	1
10	.....	O-Ring .....	2
11	.....	Haltering .....	1
12	1367605	Stopfen .....	1
13	2021328	Schraube .....	4
	1367609	Dichtsatz (Einschließlich Posten 4-7, 10-11) .....	4

## GETRIEBEGEHÄUSE (Abbildung 5-4)

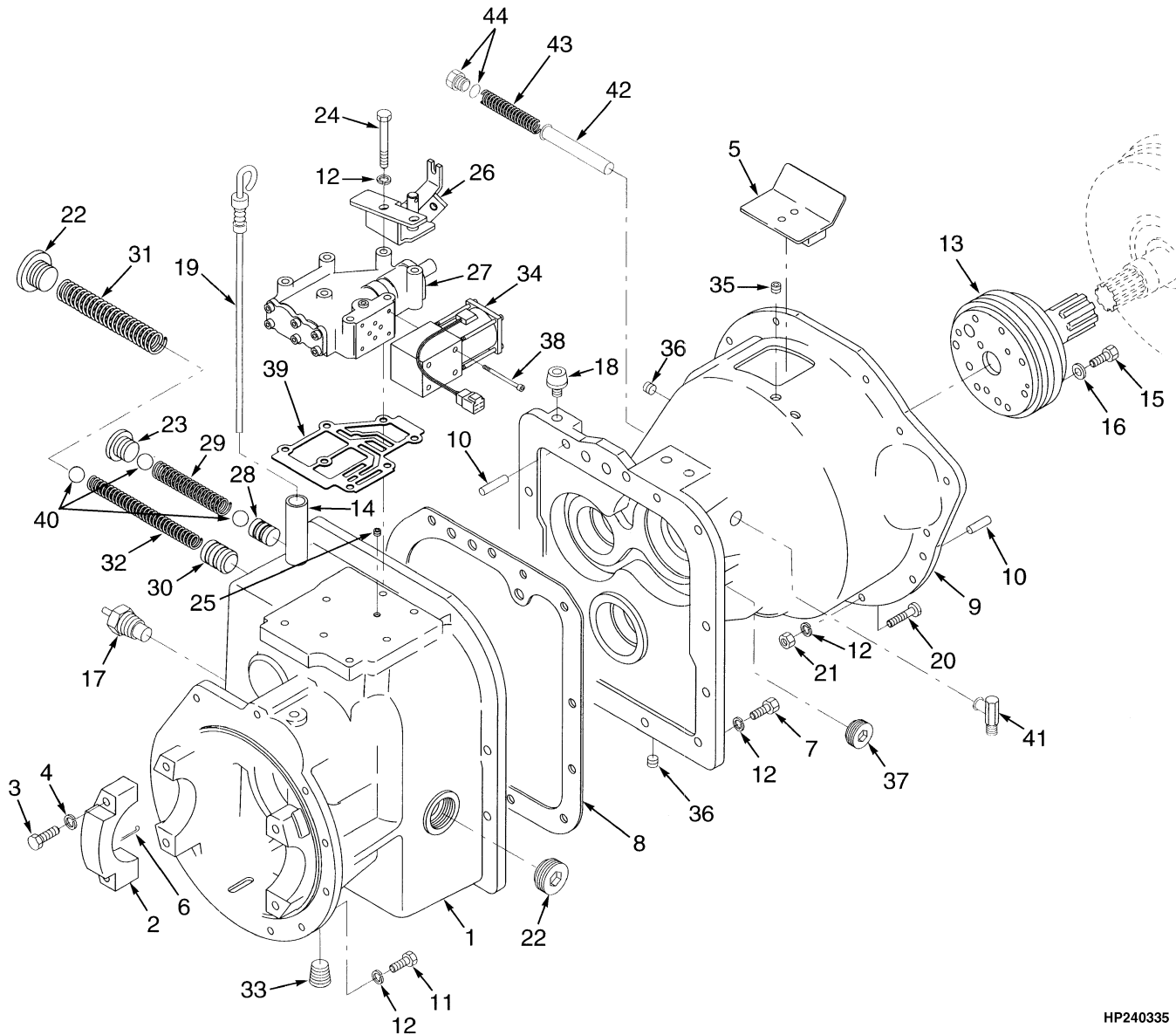

HP240335

**GETRIEBEGEHÄUSE**

BILD	TEILE-NR.	BESCHREIBUNG	ANZAHL
	2045284	Getriebe .....	1
1	2043269	FallVersammlung .....	1
2	2023418	Lagerdeckel.....	2
3	293692	Schraube .....	4
4	296426	Scheibe .....	4
5	2021390	Deckel .....	1
6	1371656	Splint .....	2
7	292515	Schraube .....	11
8	2043275	Dichtung .....	1
9	2043270	Gehäuse.....	1
10	2021336	Stift .....	4
11	287860	Schraube .....	10
12	292681	Federring .....	38
13	2043272	Zahnradpumpe (☞ Abbildung 5-2) .....	1
14	2056368	Leitung.....	1
15	214364	Schraube .....	5
16	296418	Scheibe .....	5
17	2021388	Temperaturschalter.....	1
18	2021389	Entlüfter .....	1
19	2028315	Anzeige .....	1
20	292515	Schraube .....	11
21	136692	Mutter .....	9
22	2023976	Stopfen .....	2
23	2029432	Stopfen .....	1
24	292511	Schraube .....	7
25	2043276	Choke .....	1
26	2045368	Bremspedal (☞ Abbildung 7-1) .....	1
27	2045646	STEUERVENTIL (☞ Abbildung 5-8) .....	1
28	2029600	Kolben .....	1
29	2029601	Feder .....	1
30	2043274	Kolben (Regler) .....	1
31	2029598	Feder .....	1
32	2029599	Feder .....	1
33	2045300	Stopfen .....	4
34	<b>ac</b> 2021325	Magnetventil (☞ Abbildung 5-3) .....	1
34	<b>bd</b> 2060041	Magnetventil .....	1
35	2021915	Stopfen .....	3
36	2043279	Stopfen .....	2
37	2045301	Stopfen .....	1
38	2021328	Schraube .....	4
39	2045647	Dichtung .....	1
40	2045300	Stopfen .....	4
41	2023719	Anschluß (Rücklauf) .....	1
42	334450	Sieb (Saug) .....	1
43	334452	Feder (Saugsieb).....	1
44	14604	Anschluß .....	1
44	16487	O-Ring.....	1

**FUSSNOTEN:****a** ⇒ S/N E001B-04762A Diesel**b** S/N E001B-04763A ⇒ Diesel

## GETRIEBEGEHÄUSE

- c ⇒ S/N E001B-04891A Flüssiggaskraftstoff
- d S/N E001B-04892A ⇒ Flüssiggaskraftstoff

## GETRIEBE ZAHNRÄDER (Abbildung 5-5)

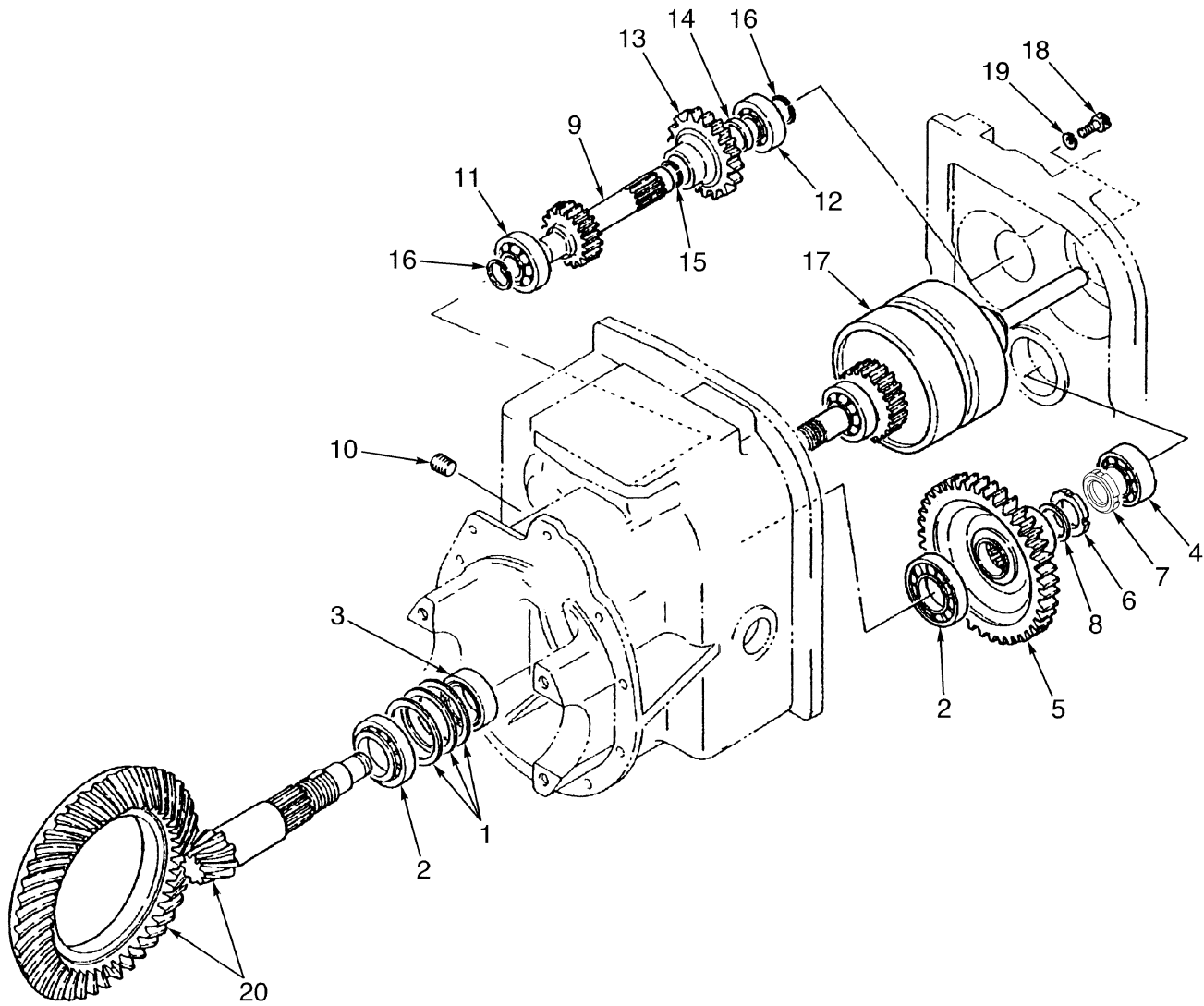

HP240336

**GETRIEBE ZAHNRÄDER**

BILD	TEILE-NR.	BESCHREIBUNG	ANZAHL
	1467388	Getriebe .....	1
1	2021293	Ausgleichscheibe (0,076 mm) .....	AR
1	2021294	Ausgleichscheibe (0,178 mm) .....	AR
1	2021295	Ausgleichscheibe (0,279 mm) .....	AR
1	2021296	Ausgleichscheibe (0,381 mm) .....	AR
1	2021298	Ausgleichscheibe (0,483 mm) .....	AR
2	2022352	Rollenlager .....	2
3	2021299	Öldichtung .....	1
4	2021300	Lager .....	1
5	2023923	Zahnrad .....	1
6	2026862	Mutter .....	1
7	2026861	Mutter .....	1
8	2021914	Scheibe .....	1
9	2045286	Welle (rückwärts).....	1
10	2021915	Stopfen .....	1
11	2023975	Lager .....	1
12	2021318	Lager .....	1
13	2023941	Zahnrad .....	1
14	2021320	Scheibe .....	1
15	2021321	Sicherungsring .....	1
16	1374796	Sicherungsring .....	2
17	2043271	Hydraulische Kupplung (☞ Abbildung 5-7) .....	1
18	292515	Schraube .....	2
19	292682	Federring .....	2
20	2026860	Zahnrad Satz.....	1

## HYDRAULIKLEITUNGEN FÜR GETRIEBE (Abbildung 5-6)

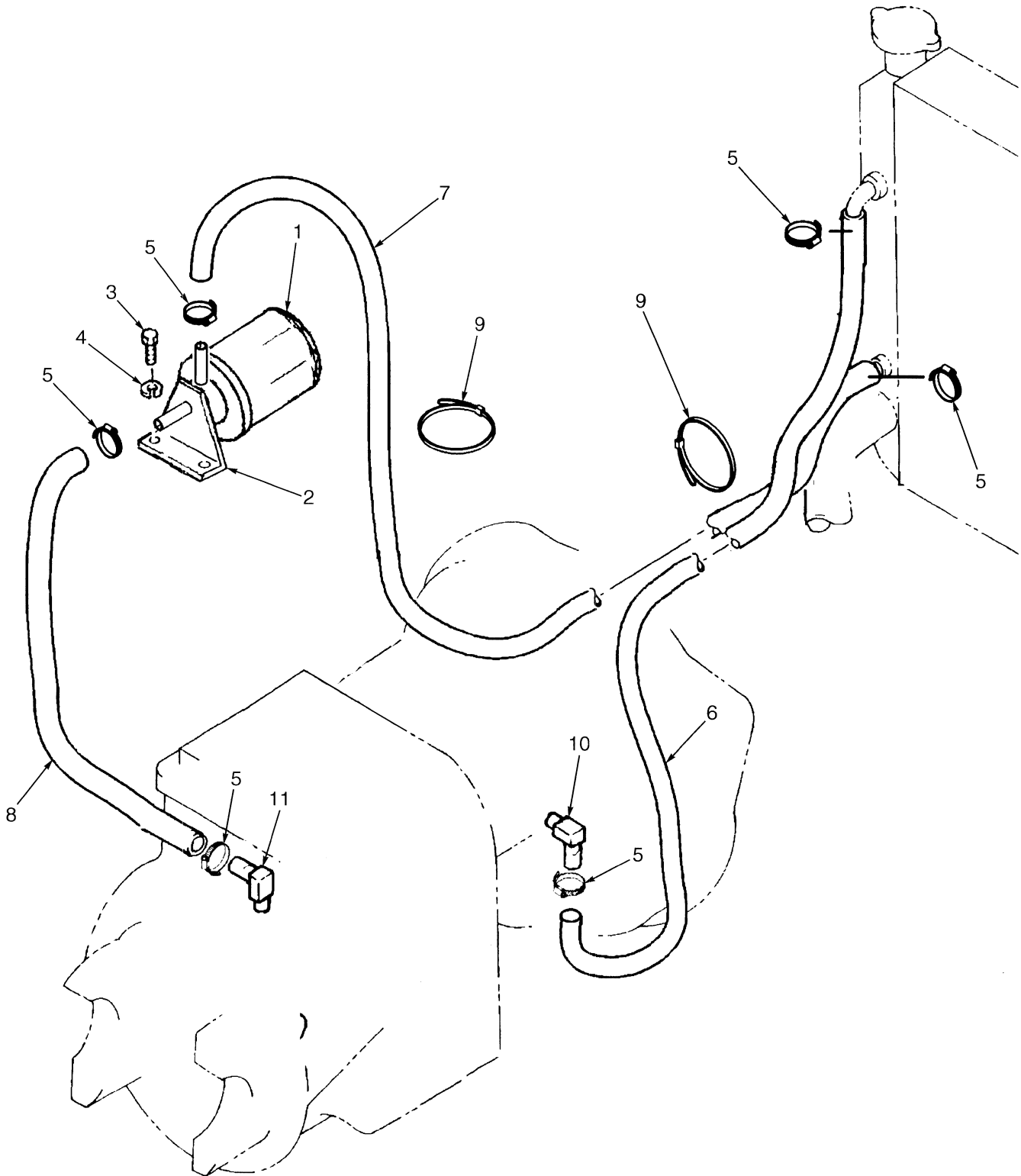

HP240337

**HYDRAULIKLEITUNGEN FÜR GETRIEBE**

<b>BILD</b>	<b>TEILE-NR.</b>	<b>BESCHREIBUNG</b>	<b>ANZAHL</b>
1	2314259	Filter.....	1
2	2021462	Halter.....	1
3	287805	Schraube.....	2
4	292681	Federring.....	2
5	130845	Schelle.....	6
6	1399095	Schlauch.....	1
7	1474607	Schlauch.....	1
8	1474604	Schlauch.....	1
9	397676	Kabelband.....	2
10	2023719	Anschluß.....	1
11	2026583	Anschluß.....	1

## HYDRAULIK KUPPLUNG (Abbildung 5-7)

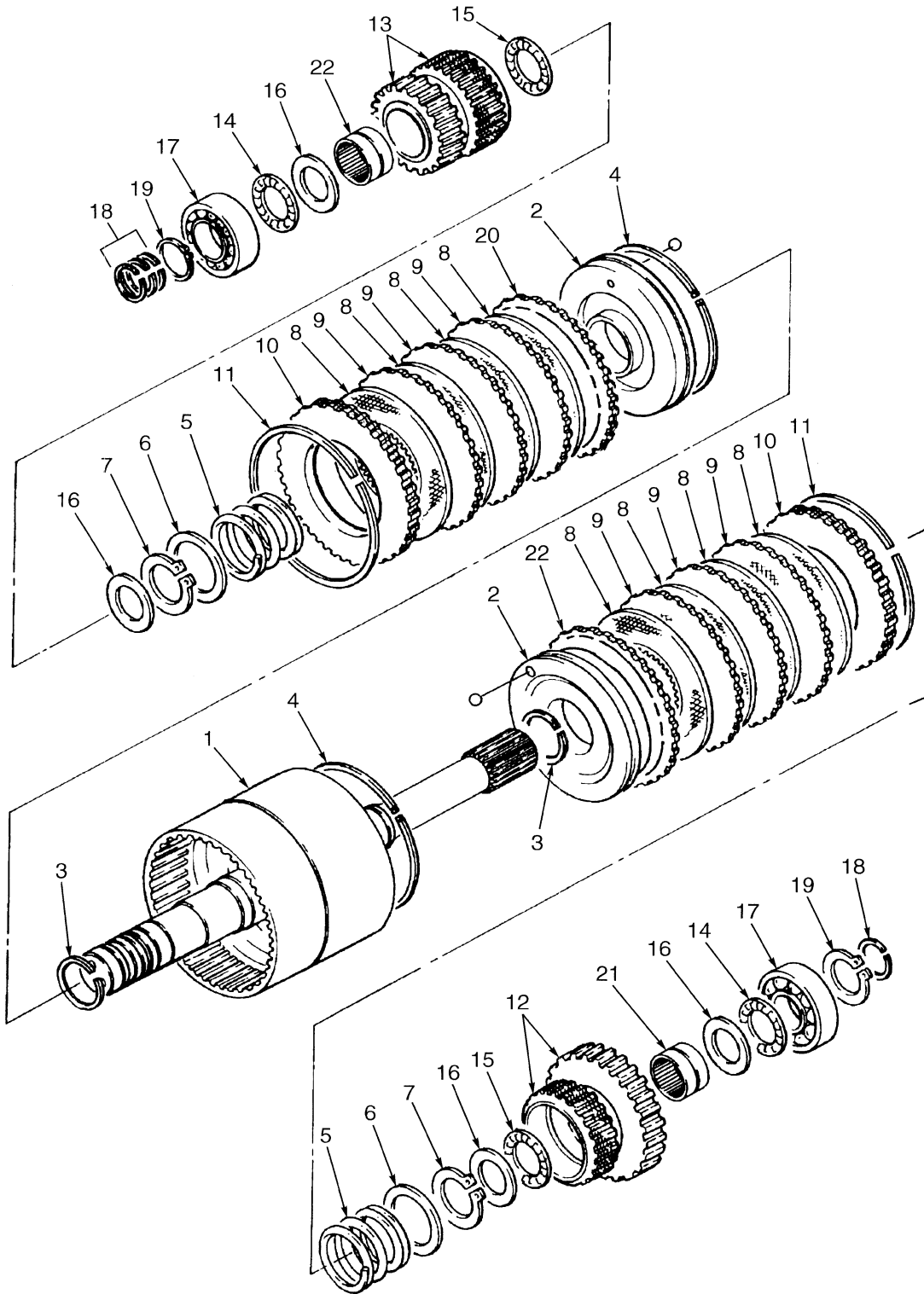

HP240338

**HYDRAULIK KUPPLUNG**

BILD	TEILE-NR.	BESCHREIBUNG	ANZAHL
	2043271	Hydraulische Kupplung (Hydraulik) .....	1
1	.....	Wellenbaugruppe .....	1
2	2026008	Kolben .....	2
3	.....	Dichtring .....	2
4	.....	Dichtring .....	2
5	1367407	Feder .....	2
6	2026009	Führung .....	2
7	386422	Sicherungsring .....	2
8	.....	Reibscheibe .....	8
9	.....	Antriebsplatte .....	6
10	.....	Bremsträger .....	2
11	1367422	Sicherungsring .....	2
12	2026323	Zahnrad (rückwärts) .....	1
13	2026324	Zahnrad (vorwärts) .....	1
14	.....	Drucklager .....	2
15	.....	Drucklager .....	2
16	.....	Druckscheibe .....	4
17	1367579	Lager .....	2
18	.....	Dichtring .....	4
19	1374796	Sicherungsring .....	2
20	.....	Antriebsplatte .....	2
21	2043439	Lager .....	1
22	2043440	Lager .....	1
	2043442	Dichtungsring-Satz (Einschließlich Posten 3-4, 18) .....	1
	2043441	Antriebsplattensatz (Einschließlich Posten 8-10, 20) .....	1
	2026326	Reparatursatz (Einschließlich Posten 14-16) .....	1
	2043443	Reparatursatz (A and B) (Einschließlich Posten 0-22) .....	1

## STEUERVENTIL (Abbildung 5-8)

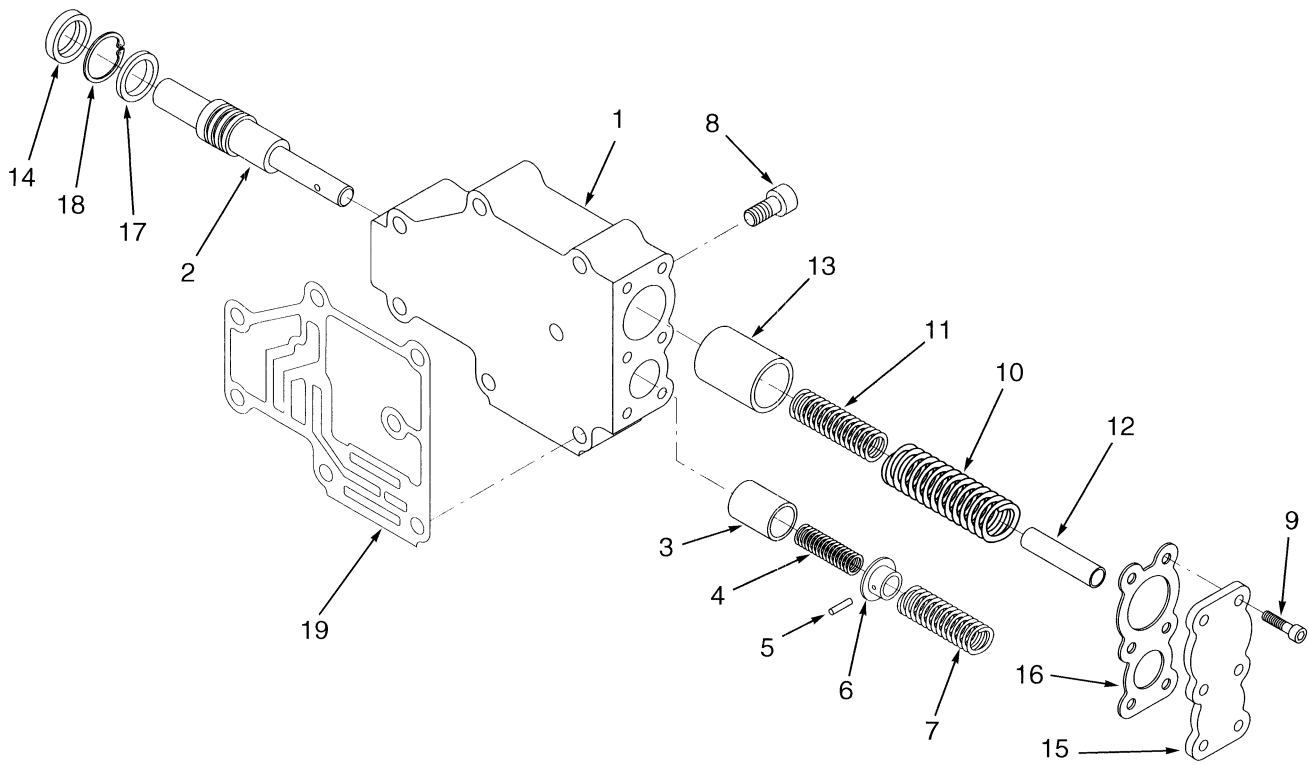

HP240339

**STEUERVENTIL**

BILD	TEILE-NR.	BESCHREIBUNG	ANZAHL
	2045646	STEUERVENTIL.....	1
1	.....	Gehäuse.....	1
2	2023997	Kriechkolben.....	1
3	2045648	Kolben.....	1
4	.....	Feder.....	1
5	1367402	Stift.....	1
6	1367403	Stopp.....	1
7	.....	Feder.....	1
8	2029349	Stopfen.....	1
9	2029338	Bolzen.....	6
10	.....	Feder.....	1
11	.....	Feder.....	1
12	2026006	Stopp.....	1
13	1367412	Kolben.....	1
14	.....	Öldichtung.....	1
15	2029350	Deckel.....	1
16	.....	Verbindung.....	1
17	2029351	Anschlag.....	1
18	2029261	Sicherungsring.....	1
19	2045647	Dichtung.....	1
	2045649	Reparatursatz (Einschließlich Posten ).....	1
	2029352	Federsatz (Einschließlich Posten 4, 7, 10-11).....	1

## DIFFERENTIAL (Abbildung 5-9)

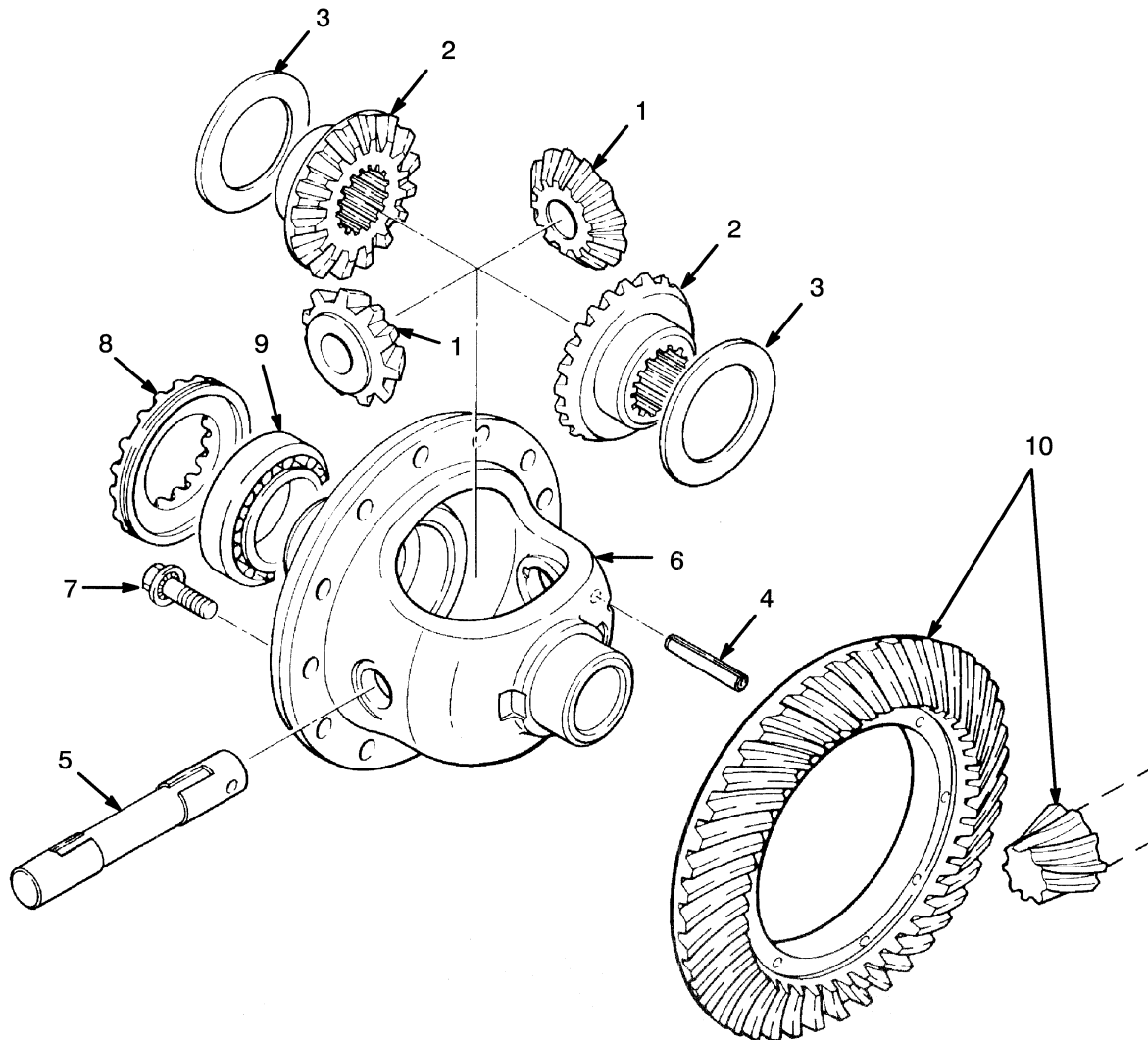

HP240340

**DIFFERENTIAL**

<b>BILD</b>	<b>TEILE-NR.</b>	<b>BESCHREIBUNG</b>	<b>ANZAHL</b>
	2021282	DIFFERENTIALBAUGRUPPE .....	1
1	1367617	Ritzel .....	2
2	1367616	Zahnrad .....	2
3	1367619	Distanzstück .....	2
4	302470	Stift .....	1
5	1367618	Welle .....	1
6	1367615	Gehäuse .....	1
7	2021286	Bolzen .....	12
8	2021287	Lager .....	2
9	2021288	Lager .....	2
10	2021283	Zahnrad-Servicesatz .....	1

## ANTRIEBSACHSE (Abbildung 5-10)

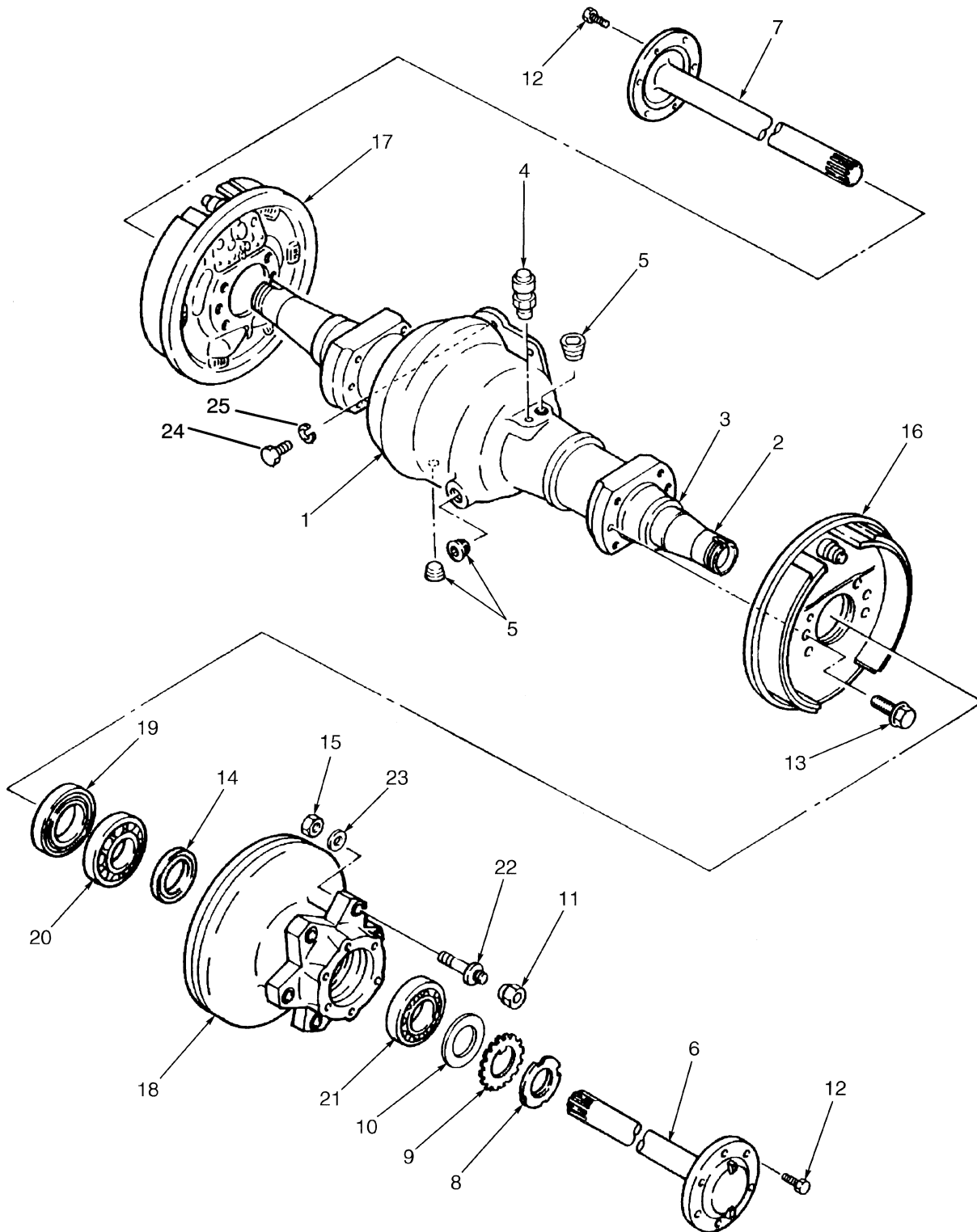

HP240341

**ANTRIEBSACHSE**

BILD	TEILE-NR.	BESCHREIBUNG	ANZAHL
	.....	Antriebsachse.....	1
1	2022825	Gehäuse .....	1
2	2023419	Hülse.....	2
3	2021491	Hülse.....	2
4	2021510	Entlüfter .....	1
5	15962	Stopfen .....	3
6	2026450	Welle (Rechts) (Rechts) .....	1
7	2026451	Welle (Links) (Links).....	1
8	2021918	Mutter .....	2
9	2021588	Federring .....	2
10	2021592	Scheibe .....	2
11	2021593	Mutter .....	12
12	293630	Schraube .....	12
13	2021286	Bolzen .....	12
14	2021557	Öldichtung .....	2
15	303120	Mutter .....	12
16	2026760	Bremsbaugruppe (Rechts) (☞ Abbildung 7-3) .....	1
17	2026759	Bremsbaugruppe (Links) (☞ Abbildung 7-3) .....	1
18	2026708	Nabe.....	2
19	2021554	Öldichtung .....	2
20	2021555	Lager (Innen).....	2
21	2021288	Lager (Außen) .....	2
22	2021556	Radbolzen .....	12
23	1366814	Scheibe .....	12
24	287860	Schraube .....	10
25	292682	Federring .....	10

## ENDPLATTE (Abbildung 5-11)

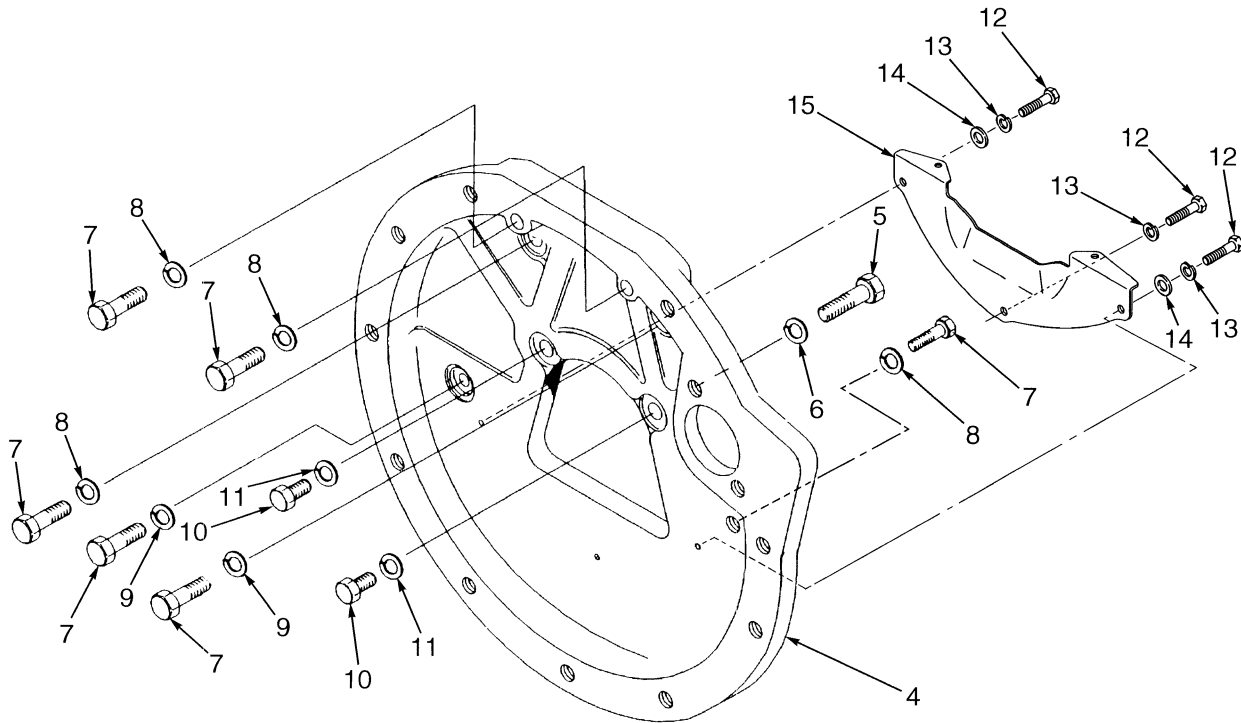

HP240342

**ENDPLATTE**

BILD	TEILE-NR.	BESCHREIBUNG	ANZAHL
1	2023501	Platte (Diesel) .....	1
2	2022251	Schraube .....	8
3	292682	Federring .....	8
4	2023500	Platte (Flüssiggaskraftstoff) .....	1
5	2022718	Schraube .....	2
6	292682	Federring .....	2
7	2021646	Bolzen .....	6
8	292684	Federring .....	4
9	296424	Scheibe .....	2
10	136749	Schraube .....	2
11	292681	Federring .....	2
12	302256	Schraube .....	3
13	292680	Federring .....	3
14	2021432	Scheibe .....	2
15	1371652	Deckel (untere) .....	1